

Montage - Richtlinie

Dachverstärker (T4) Kurzer und langer Radstand

Montageanleitung
Montagesatz Dachverstärkungen



EDITION 3/93
218 001 291 121

Diese Montage-Richtlinie ist für den kompletten Montagesatz (Pos. 1 - 10) vorgesehen.
Nur die Verwendung des kompletten Montagesatzes ist von Westfalia geprüft und freigegeben.

Achtung!

Diese Montage-Richtlinie ist gültig für Fahrzeuge mit kurzem Radstand, auf die ein Aufstelldach oder Hochdach montiert werden soll.
Fahrzeuge mit langem Radstand dürfen nur mit einem Hochdach ausgestattet werden.

Bei der Montage sind unbedingt alle gültigen gesetzlichen Vorschriften und Richtlinien zu beachten.

Hinweis für die TÜV - Abnahme:

Durch diese konstruktive Veränderung des Fahrzeugs erlischt die Betriebserlaubnis für das Fahrzeug.

Nach der Änderung ist, unter Beifügung des Gutachtens eines amtlich anerkannten Sachverständigers oder Prüfers für den Kraftfahrzeugverkehr, eine erneute Betriebserlaubnis zu beantragen (§ 19.2 StVZO).

Dachausschnitt

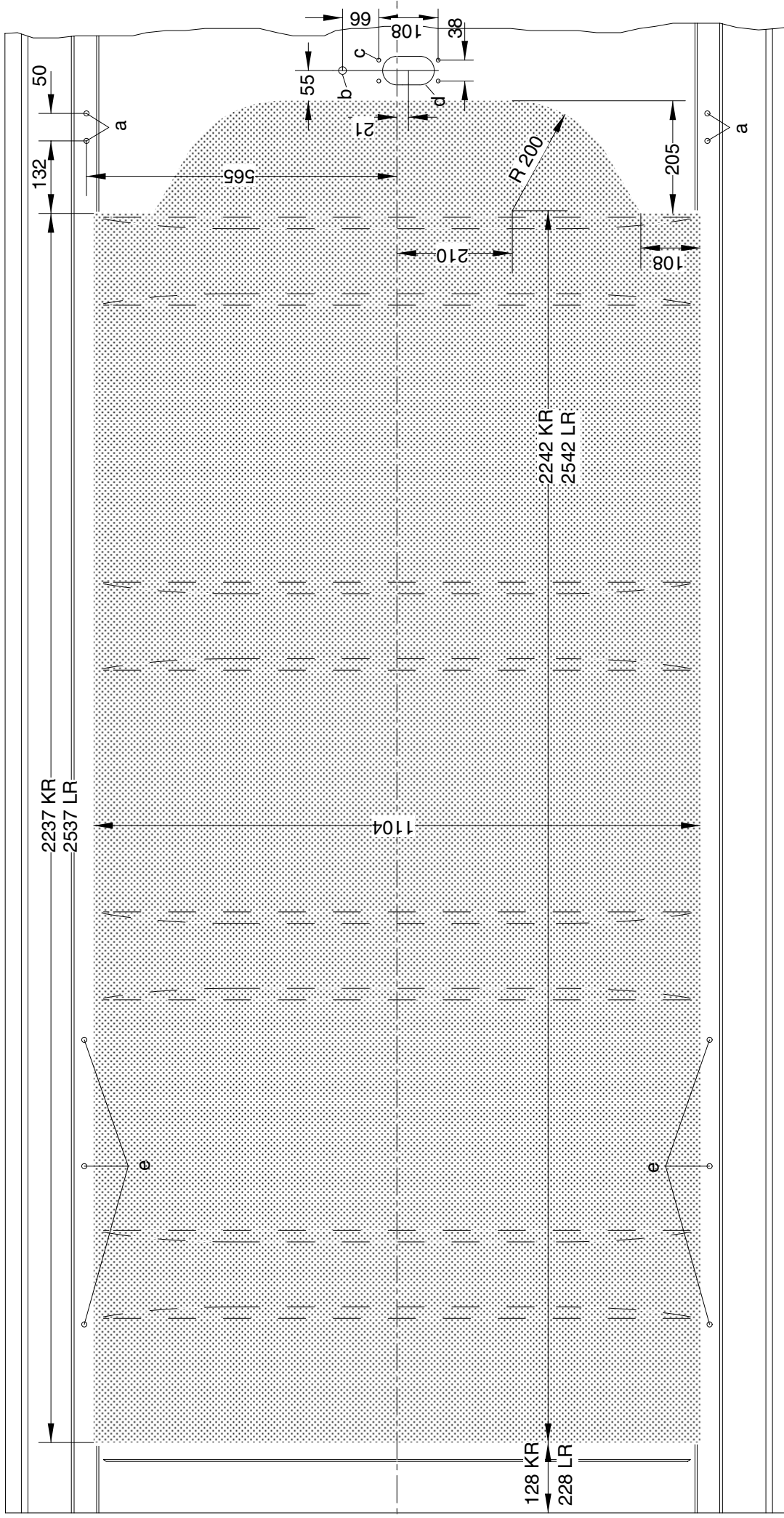

[002-01]



Fahrtrichtung

Schnittkante Dachausschnitt

KR = kurzer Radstand
LR = langer Radstand

Bohrungsdurchmesser
 a = 9,4 mm
 d = 52 x 94 mm
 b = 14 mm
 e = 9,4 mm
 c = 7 mm

Fahrzeugvorbereitung

Den Fahrzeughimmel (falls vorhanden) ausbauen. Das Dämmaterial über dem Fahrerhaus (falls vorhanden) entfernen. Dazu das Dämmaterial mit einem Heißluftgerät erwärmen und mit einem Spachtel abtragen.

Die 4 Dachspiegel an den Endpunkten mit einer Blechschere durchtrennen und umbiegen (ca. 10 cm), damit sie beim Heraustrennen des Daches nicht stören.

Dach ausschneiden

Achtung!

Das herauszutrennende Blech abstützen und gegen Herunterfallen sichern.

Dachausschnitt je nach Fahrzeug (kurzer oder langer Radstand), von der hinteren Dachkante ausgehend, auf dem Fahrzeugdach anreißen und ausschneiden (Abb. 002-01).

Schnittkanten entgraten und mit Korrosionsschutzmittel behandeln. Die Bohrungen (a - c) und Langloch (d) je nach Bedarf anreißen und bohren. Die Bohrungen (a - d) sind zur Montage des original Westfalia - Aufstelldaches (nur kurzer Radstand) notwendig.

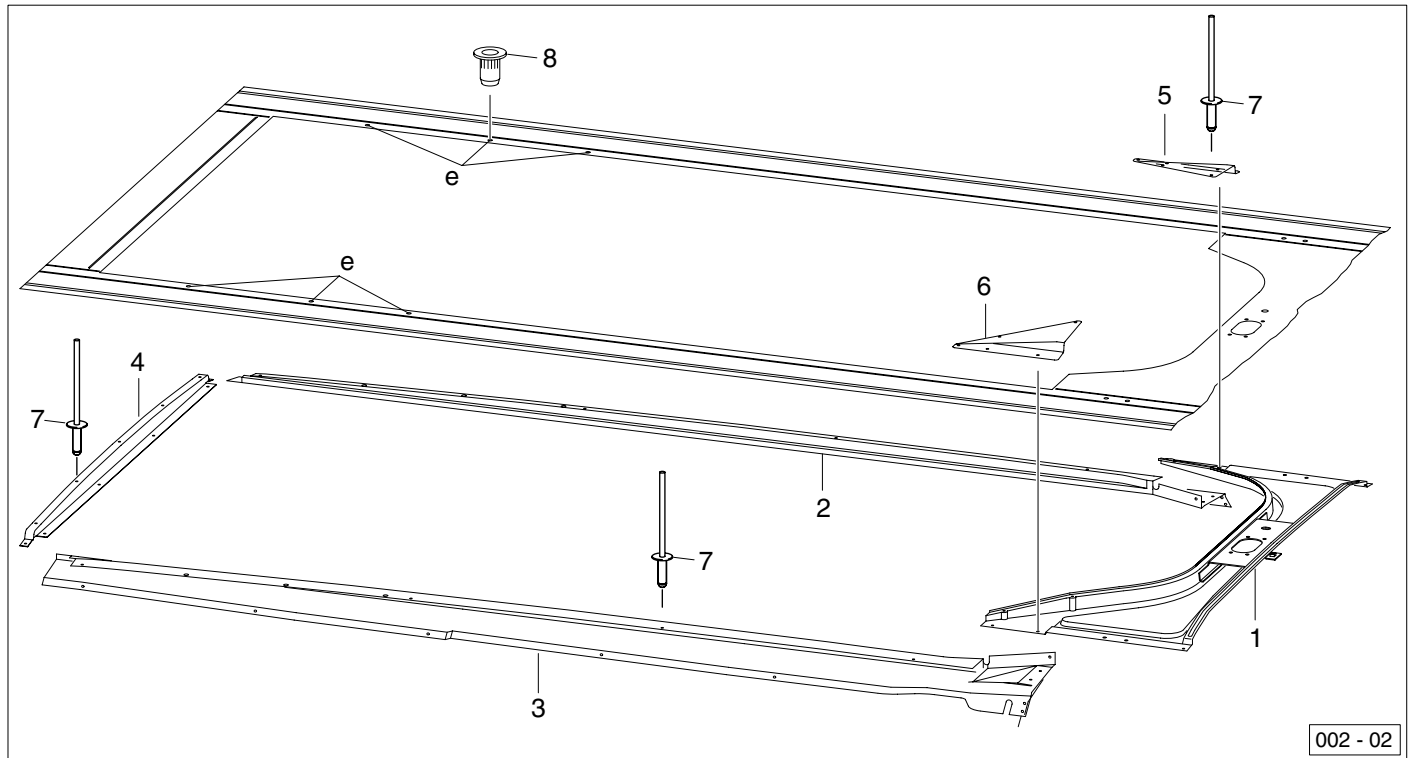

Montage Dachverstärkungen

Die vordere Dachverstärkung (1) einpassen und mit Schraubzwingen festklemmen. Die beiden seitlichen Dachverstärkungen (2), (3) und, je nach weiterem Ausbau, die hintere Dachverstärkung (4, kurzer Radstand), (4a, langer Radstand - Bettplatte hinten) oder (4b, langer Radstand - ohne Bettplatte) einpassen und ebenfalls festklemmen. Die Knotenbleche (5) und (6) von oben gegenhalten und befestigen.

Hinweis

Es ist darauf zu achten, daß das Maß (1090mm) zwischen den seitlichen Dachverstärkungen (2) und (3) unbedingt eingehalten wird (Abb. 002 - 03).

Die Bohrungen der Dachverstärkungen auf das Fahrzeug übertragen und bohren (Bohrung e = \varnothing 9,4 mm, restliche Bohrungen \varnothing 5,1 mm).

Hinweis

Die Bohrungen (e) sind nur erforderlich, wenn ein Aufstelldach montiert werden soll (nur möglich bei kurzem Radstand).

Achtung!

Um später einen festen Sitz der Blindeinnietmuttern (8) zu gewährleisten muß der Durchmesser der Bohrungen (e) ganz genau eingehalten werden.

Dachverstärkungen herausnehmen, Bohrungen entgraten und Bohrspäne sorgfältig entfernen. Bohrungen mit Korrosionsschutzmittel behandeln.

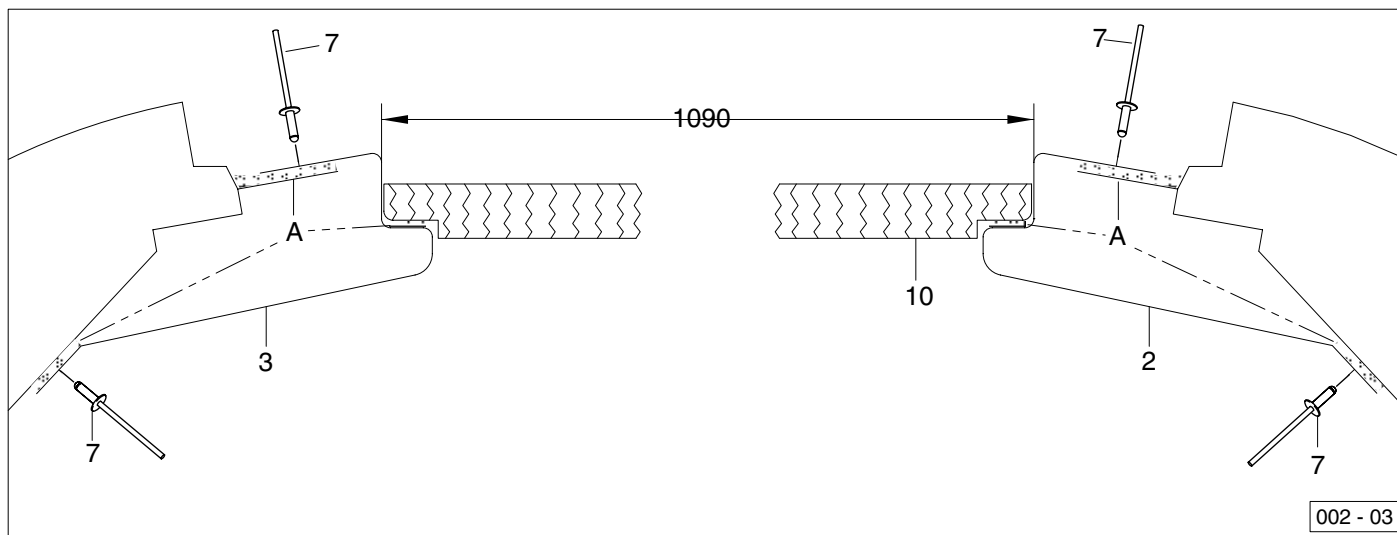

Vor dem einkleben der Dachverstärkungen sind die pulverbeschichteten Dachverstärkungen und das Fahrzeugdach an den zu klebenden Flächen mit Sika - Cleaner 205 oder 207 zu säubern und zu aktivieren (zum Auftragen eignen sich am Besten Pinsel oder Lappen).

Den aufgetragenen Sika - Cleaner 205 oder 207 ca. 5 Min. ablüften lassen. Sikaflex 221 (A) in dem zu klebenden Dachbereich auftragen. Die Dachverstärkungen (1)- (4) im Dachausschnitt ausrichten und zusammen mit den Knotenblechen (5) und (6) mit Blindnieten (7) befestigen.

Hinweis

Zur Befestigung der Blindeinnietmutter (8) wird ein Nietwerkzeug benötigt. Bitte fordern Sie einen Sonderprospekt über Nietwerkzeuge an, z.B. bei der Firma: GEBR. TITGEMEYER

Postfach 4309

4500 Osnabrück

Tel.: (0541) 31 9-0 / Telefax (0541) 29048

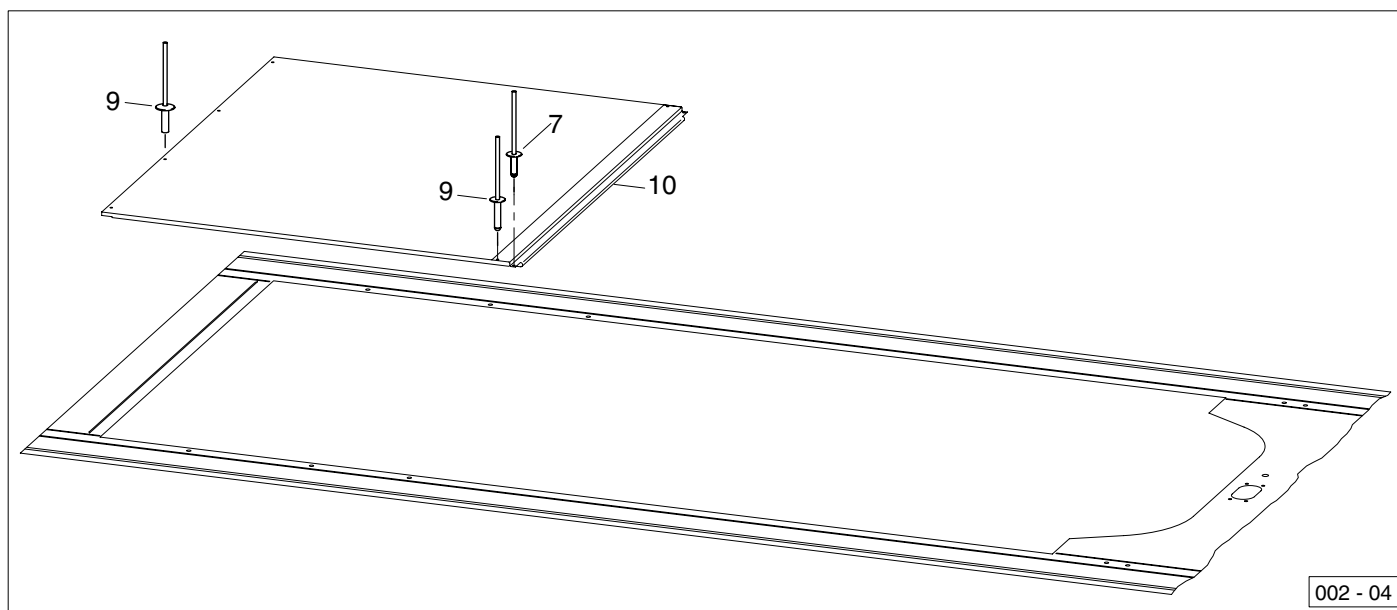

Montage Bettplatte

Die Auflageflächen der Verstärkungen wie beschrieben mit Sika - Cleaner 205 oder 207 behandeln. Sikaflex 221 (A) auftragen (Abb. 002 - 03), Bettplatte (10) einpassen und mit Blindnieten (7) und (9) befestigen.

Hinweis

Bei Montage eines Hochdaches, dessen Flansch umlaufend mit dem Fahrzeug unlösbar verbunden (z.B. geklebt) ist, kann die Bettplatte entfallen.

Teile - Liste

Pos	Benennung	Menge	
		KR	LR
1	Dachverstärkung, vorn	1	1
2	Dachverstärkung, links	1	1
3	Dachverstärkung, rechts	1	1
4	Dachverstärkung, hinten (KR)	1	
4a	Dachverstärkung, hi. (LR - mit Bettpl.)		1
4b	Dachverstärkung, hi. (LR - ohne Bettpl.)		1
5	Knotenblech, links	1	1
6	Knotenblech, rechts	1	1
7	Blindniet 4,8 x 12,5 (Stahlniet)	40	46
8	Blindeinnietmutter M6	6	
9	Blindniet 5 x 16, (Alu)	6	
10	Bettplatte		1

Das Korrosionsschutzmittel, der Sika - Cleaner 205 oder 207 und die Klebe - und Dichtmasse Sikaflex 221 gehören nicht zum Lieferumfang.